



Descrizione

I Degrassatori art. DEGP200-12000 realizzati dalla Eco Depurazione interamente in P.R.F.V. (Poliestere Rinforzato con Fibra di Vetro), sono strutture monoblocco cilindriche ad asse verticale, dimensionate per il pretrattamento delle acque reflue provenienti dalle cucine (mense, ristoranti, ecc.), contenenti un'alta percentuale di oli e grassi. All'interno di queste strutture sono opportunamente inseriti dei setti deflettori in vetroresina, aventi lo scopo di determinare, con la loro geometria, una zona di calma e favorire la velocità di risalita (flottazione) delle sostanze più leggere quali oli e grassi. La tubazione di uscita è stata opportunamente progettata per evitare che le particelle oleose in risalita possano essere trascinate con le acque chiare.

Funzionamento

I Degrassatori art. DEGP200-12000 sono progettati per ottenere un adeguato tempo di ritenzione e velocità di risalita delle sostanze oleose, nel comparto di flottazione. Con l'inserimento dei deflettori infatti si determinano zone turbolente in ingresso ed uscita del refluo ed una zona centrale di calma in cui avviene la separazione in due fasi (acqua-olio) di liquidi tra loro immiscibili e di diverso peso specifico.

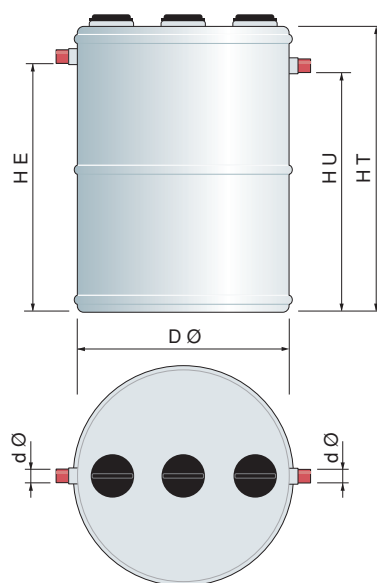
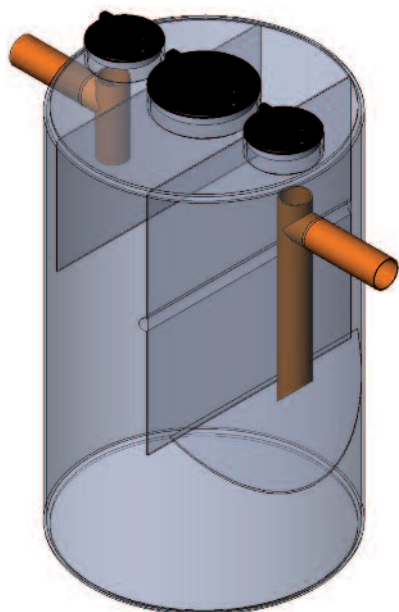

Materiali impiegati

STRUTTURA IN P.R.F.V. (Poliestere Rinforzato con Fibra di Vetro)
 TUBAZIONI IN PVC
 PORTELLI IN PP (Polipropilene)

Norme

UNI EN 1825-1-2005

Voci di capitolato

Fornitura di Degrassatore serie DEGP200-12000, realizzato interamente in P.R.F.V. (Poliestere Rinforzato con Fibra di Vetro), con struttura monoblocco cilindrica ad asse verticale, dimensionata per garantire i limiti stabiliti per le sostanze flottanti, ai sensi del D.1gs. N. 152/06, dotata di setti di separazione in P.R.F.V. per la flottazione delle sostanze, quali oli e grassi.

Dimensioni

ARTICOLO	Volume Mc	Dimensioni mm			
		ØD	HT	HE	HU
DEGP200	0.20	650	800	700	650
DEGP300	0.30	650	1100	950	900
DEGP400	0.40	800	1000	850	800
DEGP500	0.50	800	1200	1050	1000
DEGP1000	1.00	1000	1600	1350	1300
DEGP1500	1.50	1200	1650	1400	1350
DEGP2000	2.00	1200	2100	1850	1800
DEGP2500	2.50	1200	2550	2300	2250
DEGP3000	3.00	1500	2000	1750	1700
DEGP4000	4.00	1500	2600	2350	2300
DEGP4000-B	4.00	1800	1900	1650	1600
DEGP5000	5.00	1800	2300	2050	2000
DEGP6000	6.00	1800	2700	2450	2400
DEGP7000	7.00	2100	2350	2100	2050
DEGP8000	8.00	2100	2650	2400	2350
DEGP9000	9.00	2100	2900	2650	2600
DEGP10000	10.00	2500	2400	2100	2050
DEGP12000	12.00	2500	2800	2500	2450

Per la posa in opera degli impianti consultare la scheda tecnica "Modalità di installazione"

Le caratteristiche e le dimensioni riportati in questo documento si intendono forniti a carattere indicativo. Eco Depurazione si riserva di modificarli senza obbligo di preavviso.